

La Thune

Avec Arthandlerymag, Josse Bailly, Anthony Bannwart, Fabian Boschung, Tina Braegger, Constantin Brancusi, Pietro Castano, Elise Corpataux, Adam Cruces, Léonard de Muralt, Hadrien Dussoix, Waraba Faney, François Jaques, Christelle Kahla, Vincent Kohler, Laurine Landry, Renaud Loda, Lorgne le règne de Berlin, Laure Marville, Nicolas Party, Camille Pellaux, ~~Pablo Picasso~~, Sabrina Röthlisberger, Benjamin Louis Xavier Zollinger

Exposition jusqu'au 21 décembre 2019

Gros mal de crâne ce matin. Complètement Flagada. La bouteille d'Islay d'Isabella* a pris un sacré coup hier soir. Une impression d'avoir une fissure qui part du vertex jusqu'au bout du bec. Tenter de se remorquer jusqu'à la salle de bain. La vision du manche de la brosse à dent en or incrusté de zircons ne parvient pas sortir Balthazar du cirage**. Bravo, dormir avec ses lentilles de contact, c'est intelligent. Les vieilles articulations de ses genoux émettent une plainte quand il pose ses fesses rembourrées sur *America*, l'œuvre de l'artiste italien de Maurizio Cattelan. Un Co-Dafalgan 1 gr. devrait faire l'affaire. Soupir, la fiancée de son neveu et ses maudits surgelés au fromage. Un Diastrolib peut-être.

Shéyaa Bin Abraham-Joseph, alias 21 Savage fait vibrer les cimaises de Smallville. On imagine des bondissantes lowriders mal garées non loin du centre d'art des Péreuses. Accompagné des nombreux autres rappeurs sur la bande-son de l'exposition la Thune, il demande au visiteur, sans pudeur :

Combien d'argent as-tu ?

Subvention, vente, défraiement, frais de transports au kilomètre, tout se monnaie dans l'univers des expositions. L'artiste se doit de redoubler d'ingéniosité pour assurer sa subsistance***. L'élément principal, la thune, l'argent, demeure un facteur immuable géré selon le *statement* et les conceptions morales des producteurs de pièces, d'œuvres d'art. Survivalisme, confort spartiate, ou empires colossaux, cette thématique relative à l'importance de l'argent dans le champ de la monstration sera traitée par un panel hétéroclite d'artistes invités. Cette proposition clôture le programme 2019, remplaçant ainsi la traditionnelle Weihnachtsausstellung.

Le canard anthropomorphe traverse l'interminable couloir creusé dans les profondeurs de la colline Killmotor qui mène à son coffre-fort chéri de 3000 mètres cubes. Balthazar, plus connu sous le nom d'Oncle Picsou, lance négligemment son peignoir, prend son élan avec le sourire du joker grîmé sur son visage. Les ressorts du plongeur claquent. Feux d'artifices à Donaldville. La planche, se cambre, hurle de plaisir dans un orgasme tonitruant qui dure plus longtemps que l'éternité. La petite sœur de Roméo Elvis avait raison. Il n'y a que la thune qui donne des érections.

*Whisky commercialisé par la compagnie Luxe Beverage, au prix démentiel de 6.2 millions de dollars la bouteille. L'Isabella's Islay est la boisson la plus chère, alcoolisée ou non, dans le monde.

**Balthazar P. (1867-1967) Avant de faire fortune dans le Yukon, l'homme d'affaires commença sa carrière comme cireur de chaussures dans les rues de Glasgow.

***Le collectif Wages For Wages Against créé en 2017, milite pour obtenir une rémunération décente des artistes en Suisse.

→ smallville.ch

SMALLVILLE — Espace d'art contemporain

La Thune

Plan d'exposition

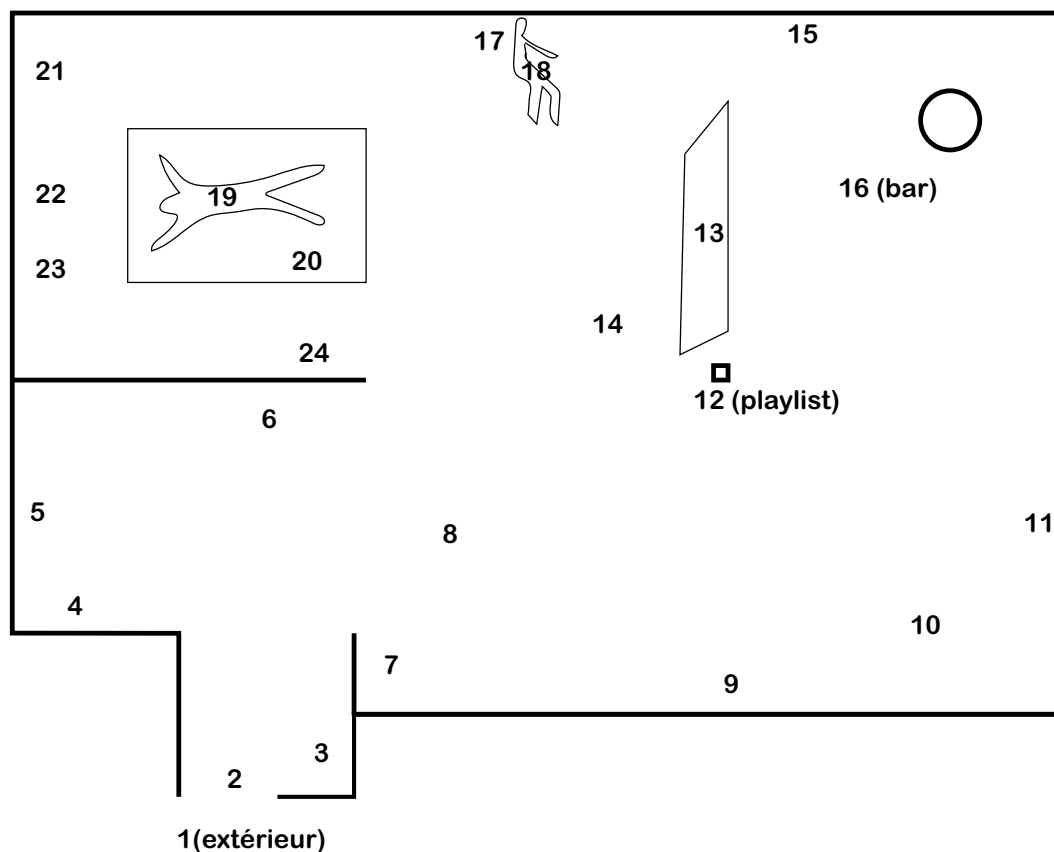

1. **Lorgne le règne de Berlin**, *Barrière du pas laid*, 2019
2. **Léonard de Muralt**, *Grillz*, 2019
3. **Arthandlomag**, *t-shirt*, 2019
4. **Fabian Boschung & Renaud Loda**, *La piscaille*, 2019
5. **Camille Pellaux**, *La boîte de Pandore*, 2009
6. **Benjamin Louis Xavier Zollinger**, *Série de réserve*, 2019
7. **Sabrina Röthlisberger**, *Vénus convalescente*, 2019
8. **Renaud Loda**, *Sou fétiche*, 2019
9. **Hadrien Dussoix**, *Bien trop cher*, 2019
10. **Fabian Boschung**, *Fourgon BRINKS*, 2017
11. **Vincent Kohler**, *Purse 2*, 2016
12. **Pietro Castano & Renaud Loda**, *playlist*, 2019
13. **Laure Marville**, *Notebook Page*, 2019
14. **Adam Cruces**, *Danaë*, 2019
15. **Tina Braegger**, *Lego Bear*, 2019
16. **Laurine Landry**, *La thune*, 2019
17. **Nicolas Party et Jesse Wine**, *chaise*, 2016
18. **Josse Bailly** (performance)
19. **Anthony Bannwart** (performance)
20. **Christelle Kahla**, *Ha-ha*, 2019
21. **François Jaques**, *A_B 187212*, 2012
22. **Constantin Brancusi**, documentation privée
23. **Waraba Faney**, *masque afrique*, 2002
24. **Elise Corpataux**, *www.voyancepro-suisse.ch*, 2019

La Thune

with Arthandlerymag, Josse Bailly, Anthony Bannwart, Fabian Boschung, Tina Braegger, Constantin Brancusi, Pietro Castano, Elise Corpataux, Adam Cruces, Léonard de Muralt, Hadrien Dussoix, Waraba Faney, François Jaques, Christelle Kahla, Vincent Kohler, Laurine Landry, Renaud Loda, Lorgne le règne de Berlin, Laure Marville, Nicolas Party, Camille Pellaux, ~~Pablo Picasso~~, Sabrina Röthlisberger, Benjamin Louis Xavier Zollinger

Exhibition until December 21, 2019

Terrible headache this morning. Totally out of it. The bottle of Isabella's Islay* really took a hit last night. It feels like there's a crack running from the top of my head to the tip of my lips. Trying to drag myself to the bathroom. Not even the sight of a zircon-encrusted toothbrush handle can shake Balthazar out of his daze**. Great job, sleeping with your contact lenses on, that's smart. The old joints in his knees cry out as he props his padded butt down on *America*, the work by Italian artist Maurizio Cattelan. A gram of Co-Codamol should do the trick. Sigh, then he remembers his nephew's fiancée and her damned frozen cheese snacks. Maybe it'll have to be an Immodium, too.

The sound of Shéyaa Bin Abraham-Joseph, a.k.a. 21 Savage, rattles Smallville's picture rails. You can imagine the bouncing lowriders, poorly parked just past the Péreuses neighborhood's art center. Without restraint, he and a number of other rappers featured on La Thunesoundtrack ask visitors:

How much money do you have?

Grants, sales, refunds, transportation costs per kilometer, everything in the world of exhibitions has a price. Artists need to double up on resourcefulness if they want to make a living***. The central element, money, remains a constant factor, managed by the *statements* and moral beliefs of those who produce pieces, works of art. Survivalism, spatial comfort, colossal empires—the thematic importance of money in the field of exhibition will be tackled by an eclectic panel of guest artists. This proposal completes Smallville's program for 2019, replacing the traditional Weihnachstausstellung.

An anthropomorphic duck makes his way down the endless hallway carved into the depths of Killmotor Hill, which leads to his cherished 3000 cubic meter vault. Balthazar, better known as Scrooge McDuck, casually throws his bathrobe aside, gaining momentum with a Joker's smile painted onto his face. The diving board's springs rattle. Fireworks fly in Duckburg. The board arches back, howling with pleasure in a thunderous orgasm that lasts longer than eternity. Roméo Elvis' sister was right. Money is the only thing that gets people hard.

* A whiskey sold by a company called Luxe Beverage at the outrageous price of 6.2 million dollars per bottle. Isabella's Islay is the most expensive beverage in the world, alcoholic or not.

** Balthazar P. (1867 - 1967). Before making his fortune in the Yukon, this businessman began his career as a shoeshiner in the streets of Glasgow.

*** Wages For Wages Against collective, founded in 2017, advocates for fair remuneration for artists in Switzerland.

La Thune

exhibition plan

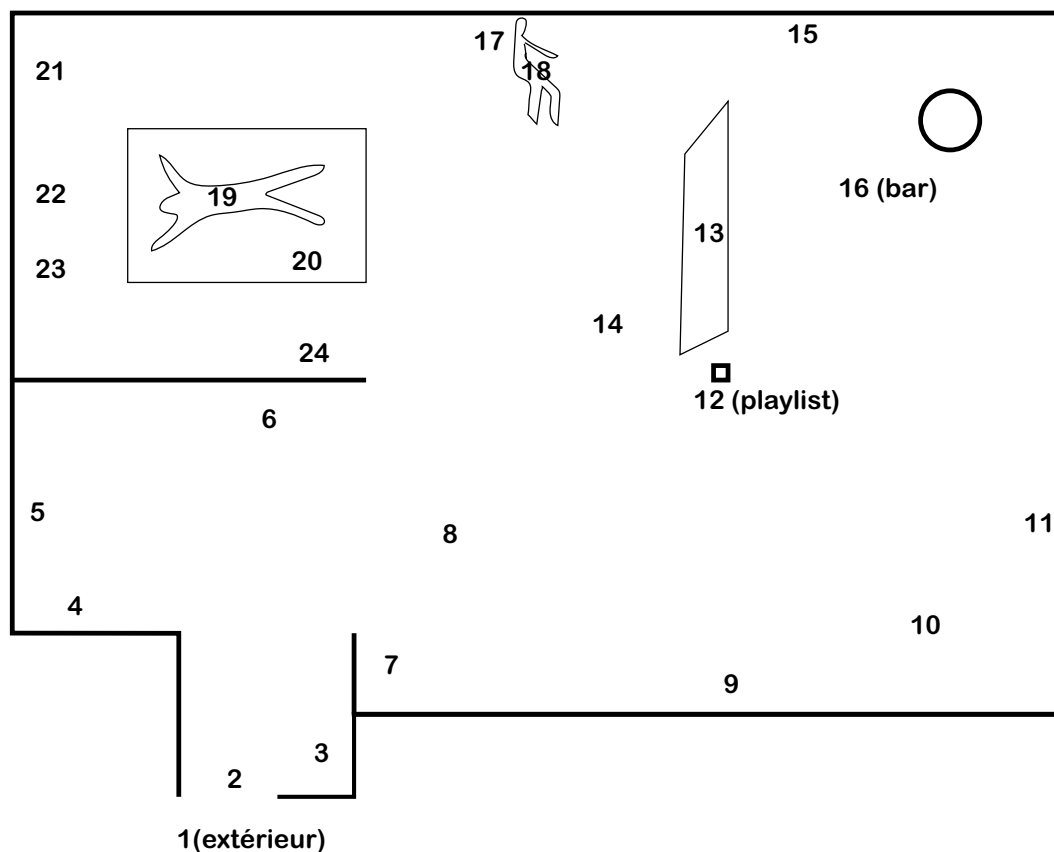

1. **Lorgne le règne de Berlin**, *Barrière du pas laid*, 2019
2. **Léonard de Muralt**, *Grillz*, 2019
3. **Arthandlerymag**, *t-shirt*, 2019
4. **Fabian Boschung & Renaud Loda**, *La piscaille*, 2019
5. **Camille Pellaux**, *La boîte de Pandore*, 2009
6. **Benjamin Louis Xavier Zollinger**, *Série de réserve*, 2019
7. **Sabrina Röthlisberger**, *Vénus convalescente*, 2019
8. **Renaud Loda**, *Sou fétiche*, 2019
9. **Hadrien Dussoix**, *Bien trop cher*, 2019
10. **Fabian Boschung**, *Fourgon BRINKS*, 2017
11. **Vincent Kohler**, *Purse 2*, 2016
12. **Pietro Castano & Renaud Loda**, *playlist*, 2019

13. **Laure Marville**, *Notebook Page*, 2019
14. **Adam Cruces**, *Danaë*, 2019
15. **Tina Braegger**, *Lego Bear*, 2019
16. **Laurine Landry**, *La thune*, 2019
17. **Nicolas Party and Jesse Wine**, *chaise*, 2016
18. **Josse Bailly** (performance)
19. **Anthony Bannwart** (performance)
20. **Christelle Kahla**, *Ha-ha*, 2019
21. **François Jaques**, *A_B 187212*, 2012
22. **Constantin Brancusi**, documentation privée
23. **Waraba Faney**, *masque afrique*, 2002
24. **Elise Corpataux**, *www.voyancepro-suisse.ch*, 2019